



Metigla's dakgootsysteem is de perfecte oplossing voor elk type dak, met 19 onderdelen specifiek ontworpen voor waterafvoer. Alle items zijn bovendien speciaal ontworpen voor een makkelijke montage.

Metigla gebruikt hoge kwaliteitsgrondstoffen die duurzaamheid en efficiëntie garanderen.

Dit systeem heeft een garantieperiode van 15 jaar en een geschatte levensduur van 50 jaar.

Metigla produceert volledige dakgootsystemen in twee afmetingen, 125/88 mm en 165/100 mm, naargelang de dakafmeting.

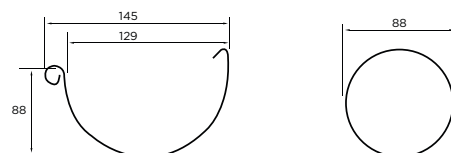

Regenwaterafvoersysteem 125/88 mm

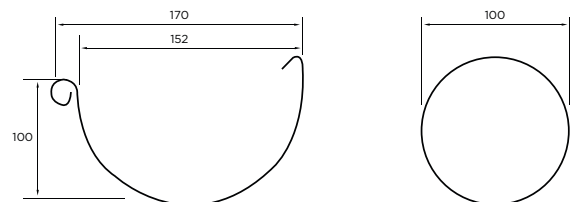

Regenwaterafvoersysteem 165/100 mm

De waarden in deze secties worden uitgedrukt in mm.

### Système d'évacuation d'eaux pluviales - caractéristiques techniques

Grondstof	Geverfde staalplaat
Beschikbare dikte (mm)	0.6 - 0.65
Staal klasse	DX52 / DX53
Minimale zink coating (g/m <sup>2</sup> )	275
Buitenste verflaag (µm)*	Prelaq Greencoat 2x35

### Type staal en structuur

S 280 D staal met 275 g/m<sup>2</sup> zinklaag, conform aan de Europese standaarden EN 10346 en EN 10143.

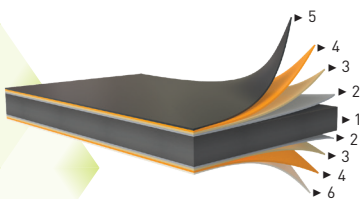

- 1 ▶ Staal
- 2 ▶ Zinklaag
- 3 ▶ Passiveringslaag
- 4 ▶ Basisbeschermlaag
- 5 ▶ Buitenste verflaag
- 6 ▶ Binnenste verflaag

- Compleet systeem**
- Adaptable**
- Eenvoudige montage**
- Lange levensduur**
- Duurzaam**

## Elements du système:

1. Sluistuk
2. Dakspanhaak
3. Gootverbindingsstuk
4. Binnenhoek goot – 90°
5. Goot
6. Wandhaak
7. Sneeuwanker
8. Gootsluistuk
9. Buitenhoek goot – hoek 90°
10. Tussenpijp
11. 60° bocht
12. Vertakkingsstuk
13. Afvoerhechting
14. Regenpijp
15. Aanpasbare afvoervoet
16. Afvoervoet
17. Aansluitstuk afvoer
18. Verzameltrechter
19. Gootverlenging

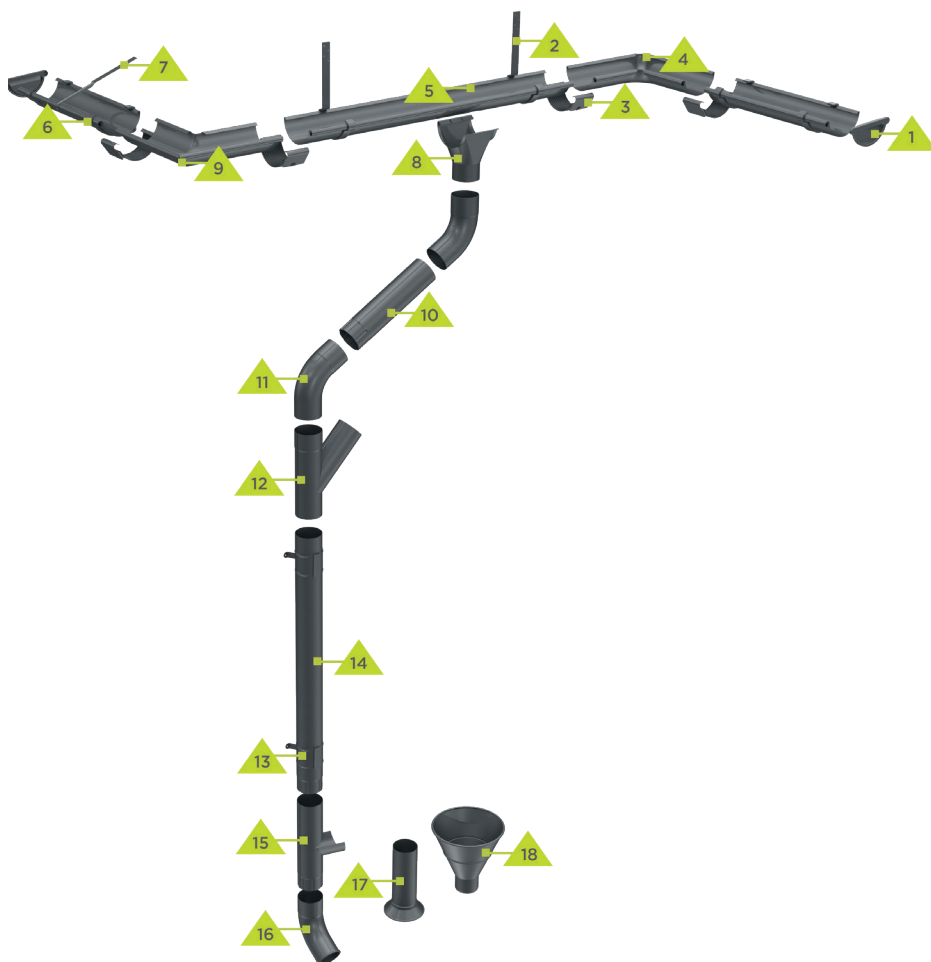

## 1. Sluistuk

Dit onderdeel wordt gebruikt om de goot af te sluiten op plaatsen waar het niet langer verbonden is met andere onderdelen van het systeem. Dit sluitstuk wordt gemonteerd nadat de goot wordt bevestigd.

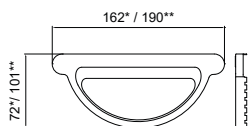

### METIGLA SRL

Ceptura, Prahova, 107126, Romania  
T +40 244 445 800 | F +40 244 445 801

### Metigla SA

Rue Le Marais, 6A, 4530 Villers-le-Bouillet, Belgium  
T +32 42 27 17 27 | F +32 43 80 17 66

### metigla.be

Edition 1/2022  
44-2-2-33 Rev.0 2022



## 2. Dakspanthaak

Dit onderdeel wordt vastgemaakt op de dakspant en maakt de goot vast. Door zijn speciale vorm houdt de haak de goot vast, waardoor de weerstand verdubbelt.

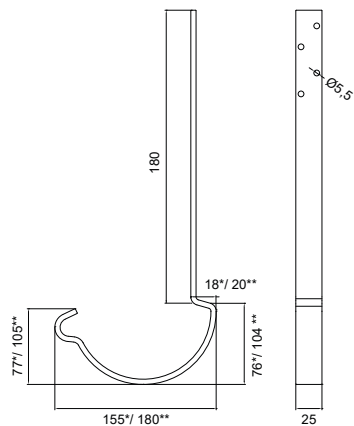

## 3. Gootverbindingsstuk

Dit onderdeel verbindt twee goten en sluit de twee stukken aan elkaar met een rubberen dichting.

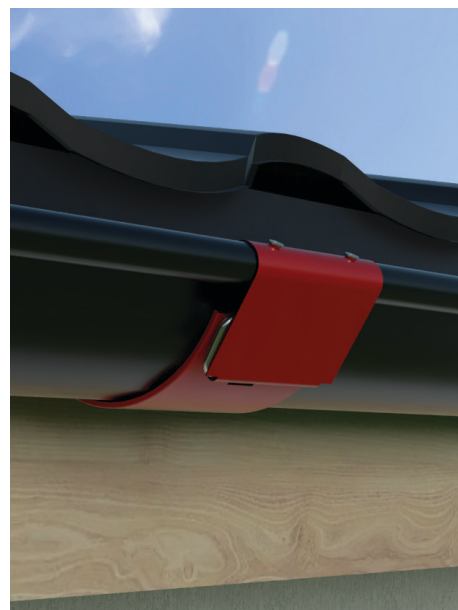
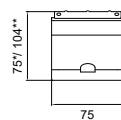
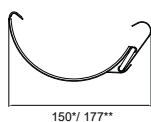
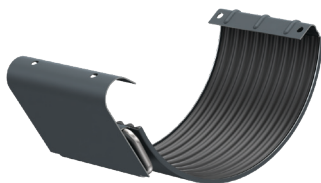

### METIGLA SRL

Ceptura, Prahova, 107126, Romania  
T +40 244 445 800 | F +40 244 445 801

### Metigla SA

Rue Le Marais, 6A, 4530 Villers-le-Bouillet, Belgium  
T +32 42 27 17 27 | F +32 43 80 17 66

### metigla.be

Edition 1/2022  
44-2-2-33 Rev.0 2022



## 4. Binnenhoek goot – 90°

Dit onderdeel verbindt twee goten bij de binnenhoek van een dak. Het heeft een functionele en esthetische rol en verbetert zo het dakdesign.

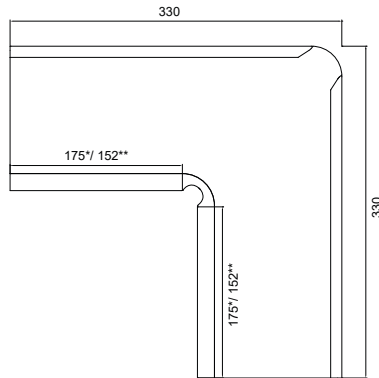
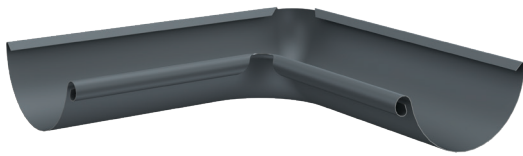

## 5. Goot

Als hoofdonderdeel van het dakgootsysteem, wordt de goot bevestigd door haken en versmelt met andere onderdelen van het systeem. De goot voert water van het dak naar de regenpijpen.

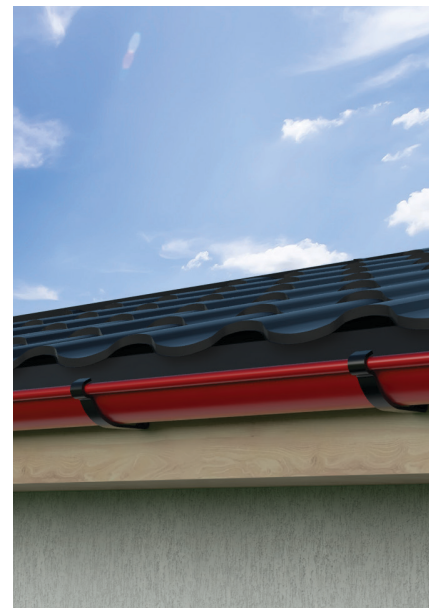
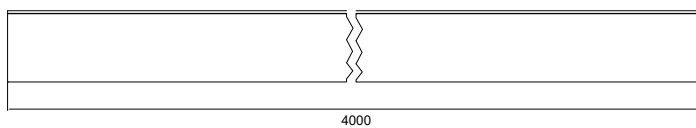
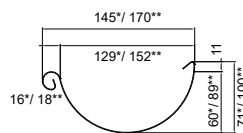
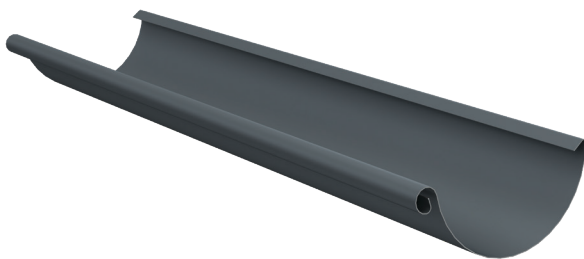

### METIGLA SRL

Ceptura, Prahova, 107126, Romania  
T +40 244 445 800 | F +40 244 445 801

### Metigla SA

Rue Le Marais, 6A, 4530 Villers-le-Bouillet, Belgium  
T +32 42 27 17 27 | F +32 43 80 17 66

### metigla.be

Edition 1/2022  
44-2-2-33 Rev.0 2022



## 6. Wandhaak

Dit element fixeert de goot aan het dakspant van het dak.

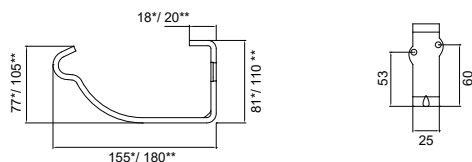

## 7. Sneeuwanker

Een onderdeel dat de verbinding tussen de goot en de hoek van het dak versterkt en vervorming van de goot door de sneeuwmassa voorkomt.

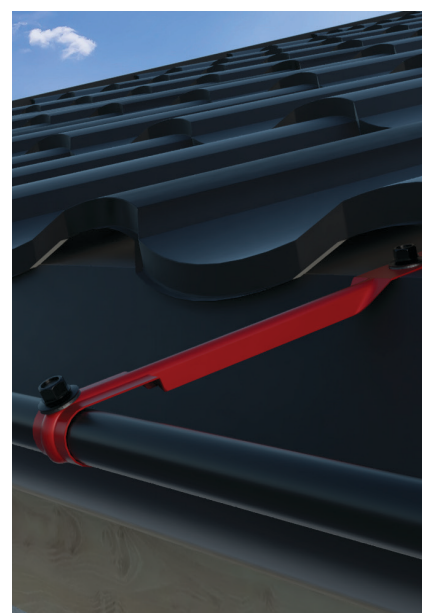
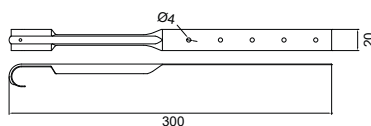

### METIGLA SRL

Ceptura, Prahova, 107126, Romania  
T +40 244 445 800 | F +40 244 445 801

### Metigla SA

Rue Le Marais, 6A, 4530 Villers-le-Bouillet, Belgium  
T +32 42 27 17 27 | F +32 43 80 17 66

### metigla.be

Edition 1/2022  
44-2-2-33 Rev.0 2022



## 8. Gootsluitstuk

Dit onderdeel verbindt de goot met de bocht.

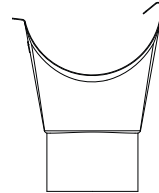
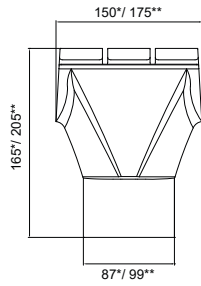

## 8. Gootsluitstuk 165/88

Heeft dezelfde functionele rol als het standaardstuk, maar maakt bovendien de aansluiting van de grote goot (165) op de elleboog (88), waardoor het een economische en duurzame oplossing is.

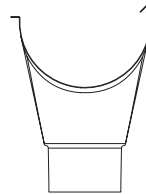
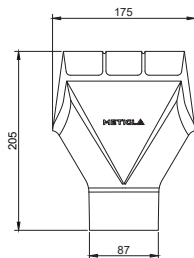

## 9. Buitenhoek goot – hoek 90°

Dit onderdeel verbindt twee goten aan de buitenste hoek van het dak. Het heeft een functionele en esthetische rol en verbetert zo het dakdesign.

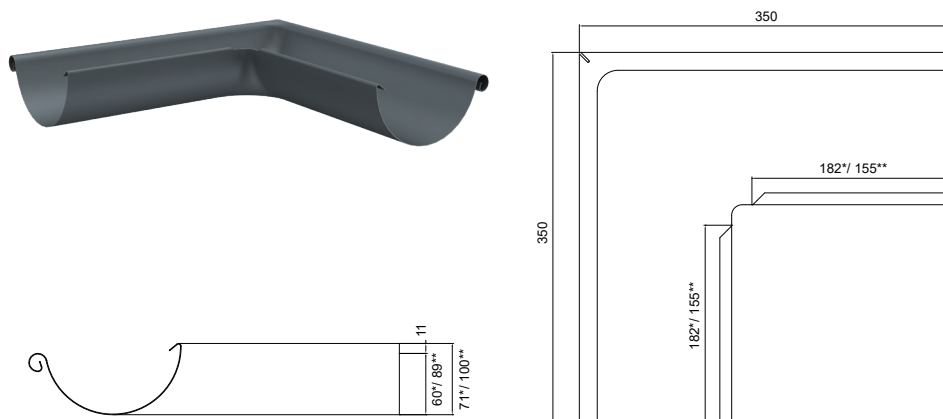

## 10. Tussenpijp

Een onderdeel van 1,2 meter lang, met twee sluitstukken aan beide uiteinden waardoor je de buizen kan uitbreiden met verschillende lengtes.

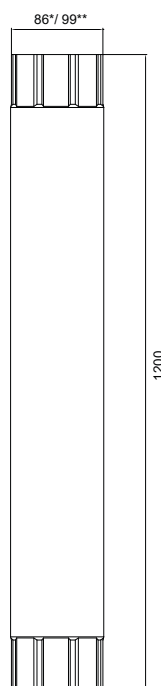
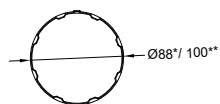

## 11. 60° bocht

Dit onderdeel verbindt de gootverbinding met de pijpententies van de ene naar de andere pijp.

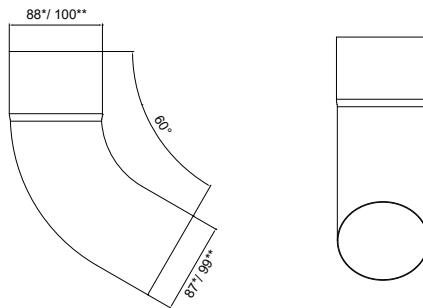

## 12. Vertakkingsstuk

Dit onderdeel verbindt twee pijpen met de hoofdpijp om een dubbele positie van regenpijpen te vermijden.

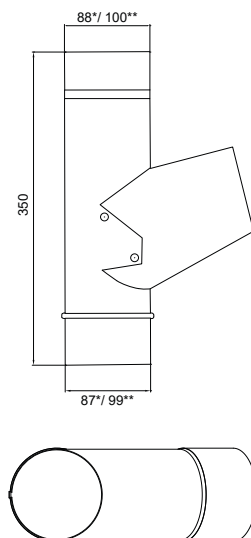



## 13. Afvoerhechting

Dit koppelstuk bevestigt de regenpijp tegen de muur. Dit onderdeel heeft meestal een functionele rol maar kan ook een esthetische rol hebben als het geplaatst wordt bij de aansluiting van onderdelen.

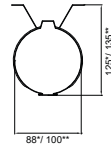
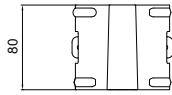

## 14. Regenpijp

Dit onderdeel verbindt de bocht van de afvoervoet aan de muur.

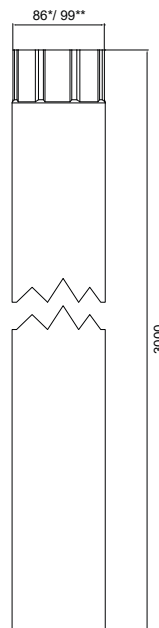
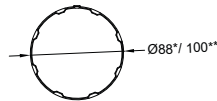

## 15. Aanpasbare afvoervoet

Dit onderdeel wordt gebruikt om regenwater op te vangen en vervolgens te gebruiken in het huishouden.

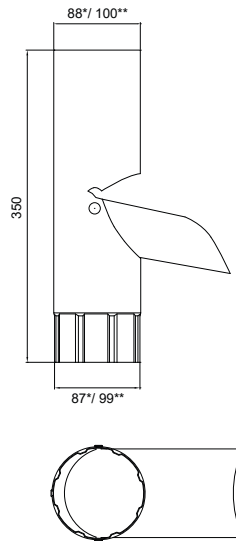

## 16. Afvoervoet

Dit onderdeel leidt het water van de regenpijp naar de grond waar er geen ondergrondse drainage is.

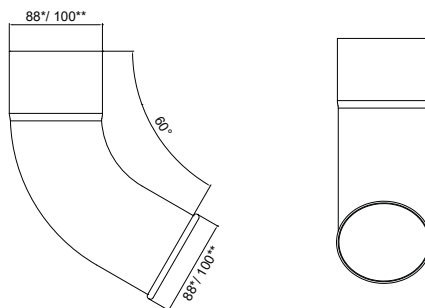

## 17. Aansluitstuk afvoer

Dit onderdeel verbindt de regenpijp met het ondergrondse afvoersysteem (indien dit aanwezig is).

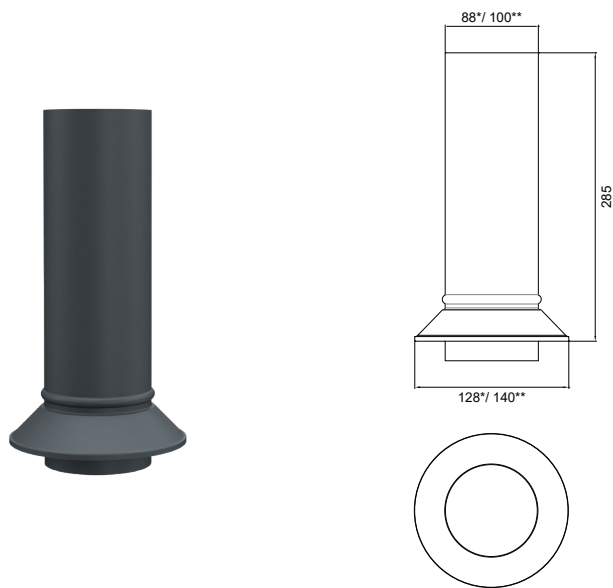

## 18. Verzameltrechter

Dit onderdeel wordt gebruikt aan de kruising van twee aangrenzende hellingen, waar er geen goot is.

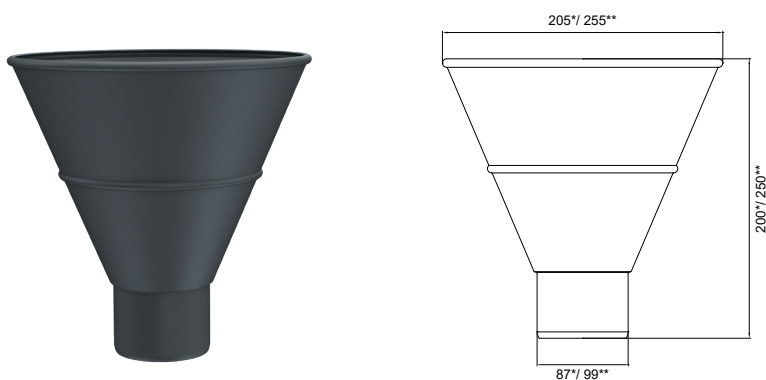

## 19. Gootverlenging

Vergelijkbaar met de regenpijp, wordt deze buis van één meter gebruikt om de bocht met de regenpijp te verbinden.

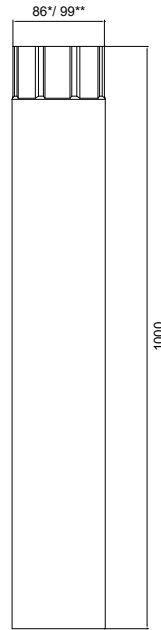
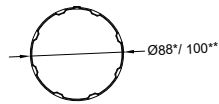

De waarden in deze secties worden uitgedrukt in mm.

\*waarden voor 125/88 systeem

\*\*waarden voor systeem 165/100

### METIGLA SRL

Ceptura, Prahova, 107126, Romania  
T +40 244 445 800 | F +40 244 445 801

### Metigla SA

Rue Le Marais, 6A, 4530 Villers-le-Bouillet, Belgium  
T +32 42 27 17 27 | F +32 43 80 17 66

### metigla.be

Edition 1/2022  
44-2-2-33 Rev.0 2022

